

## ดอกสว่านเจาะคอนกรีตหัวหกเหลี่ยม “คิงส์”

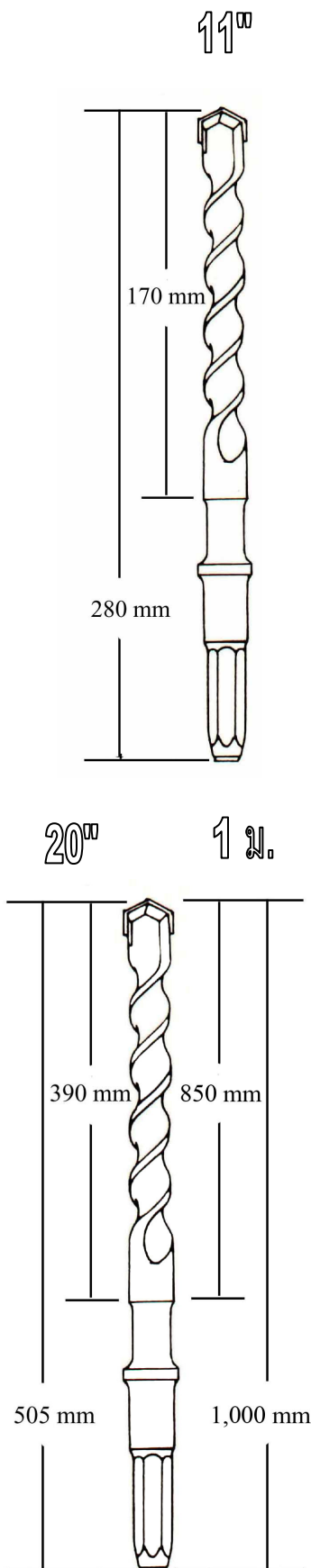

## HEX SHANK



ความยาว 280 mm (11")		
รหัสสินค้า	ขนาด x ยาว	อันตะ
KINGH01	12.0 mm x 280 mm	
KINGH02	13.0 mm x 280 mm	
KINGH03	14.5 mm x 280 mm	
KINGH04	16.0 mm x 280 mm	
KINGH05	17.5 mm x 280 mm	
KINGH06	19.0 mm x 280 mm	
KINGH07	20.0 mm x 280 mm	
KINGH08	22.0 mm x 280 mm	
KINGH09	25.5 mm x 280 mm	
KINGH10	28.0 mm x 280 mm	
KINGH11	32.0 mm x 280 mm	
KINGH12	35.0 mm x 280 mm	
KINGH13	38.0 mm x 280 mm	
ความยาว 505 mm (20")		
KINGH20	12.0 mm x 505 mm	
KINGH21	13.0 mm x 505 mm	
KINGH22	14.5 mm x 505 mm	
KINGH23	16.0 mm x 505 mm	
KINGH24	17.5 mm x 505 mm	
KINGH25	19.0 mm x 505 mm	
KINGH26	20.0 mm x 505 mm	
KINGH27	22.0 mm x 505 mm	
KINGH28	25.5 mm x 505 mm	
KINGH29	28.0 mm x 505 mm	
KINGH30	32.0 mm x 505 mm	
KINGH31	35.0 mm x 505 mm	
KINGH32	38.0 mm x 505 mm	
ความยาว 1,000 mm (1 เมตร)		
KINGH40	16.0 mm x 1,000 mm	
KINGH41	19.0 mm x 1,000 mm	
KINGH42	22.0 mm x 1,000 mm	
KINGH43	25.5 mm x 1,000 mm	

## For

- MAKITA: 8700N, 8800N, 8022B, 8038B, 8038, 8038N, 8035NB  
HR – 3501, HR – 3801, HR – 3520, HR – 3850, HR – 1800
- HITACHI: PRD – 20, PRD – 38, PRP – 38, PRP – 32, PRP – 38B,  
PR – 25A, PR – 32, PR – 38C, PR – 50, DH – 38, DH – 38Y
- RYOBI: ED – 250A, ED – 380, ED – 381
- TOSHIBA: RH – 38E
- MITSUBISHI: HD – 25C – 1, HD – 38C – 1

www.boriphat.com

ราคานี้ยังไม่รวมภาษีมูลค่าเพิ่ม

ราคาอาจเปลี่ยนแปลงได้โดยมิต้องแจ้งล่วงหน้า